

3 años de garantía



Control Remoto



Botón sin contacto



Lector de Tarjetas



Lector de Códigos QR



Lector de Huellas



Lector Facial



Lector de Palma Manos

## Qualica-RD ANDROMEDA 10

El torno-trípode personalizable que se adapta a cualquier entorno.

**Qualica-RD ANDROMEDA 10.** Es un trípode "PREMIUM" de paso bidireccional y unidireccional con IP65, apto para uso exterior e interior, y caída de brazos automática. Incluye pictograma LED verde y rojo de estado de paso.

El color se puede personalizar, opcionalmente, en función del entorno de instalación. Las dimensiones son personalizables según sus necesidades. Opcionalmente se puede personalizar con logo de la empresa.

**Garantía de 3 años.** 10 millones de pasos multiplicando x10 las capacidades de sus competidores directos. Fácil de instalar y mantener. Bajo nivel de ruido, el sistema funciona sin problemas. Bajo consumo de energía.



# ANDROMEDA 10 Torno-Trípode



Lector de Tarjetas



Lector Códigos QR



Lectores Biométricos



## Especificaciones técnicas

<b>Certificaciones</b>	Conformidad CE, ROHS, FCC
<b>Material del marco</b>	Acero / Barniz de secado al horno blanco y negro / Cristal templado
<b>Material del brazo</b>	Acero inoxidable
<b>Dimensiones</b>	1400 * 120 * 978mm
<b>Peso neto</b>	65kg/unidad
<b>Ancho de paso</b>	550mm
<b>Dirección de paso</b>	Unidireccional y Bidireccional
<b>MCBF</b>	10 millones
<b>Alimentación</b>	AC220V/110V, 50/60Hz
<b>Tensión de funcionamiento</b>	24V CC
<b>Consumo de energía</b>	40W
<b>Temperatura de funcionamiento</b>	-20 °C - 75 °C
<b>Humedad de funcionamiento</b>	0 ~ 95% (sin condensación)
<b>Entorno de trabajo</b>	Interior / Exterior
<b>Caudal</b>	40 personas por minuto
<b>Indicador LED</b>	Indicador LED: dos indicadores LED en la parte superior
<b>Comunicación</b>	Contacto seco, señal de relé, RS485
<b>Flexibilidad</b>	Se integra con cualquier control de acceso

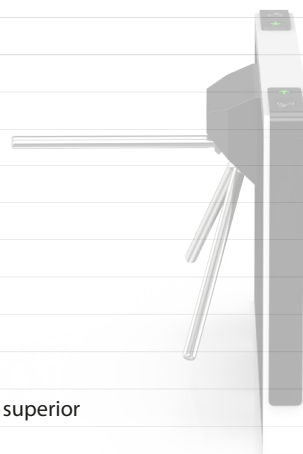

## Dimensiones (mm)

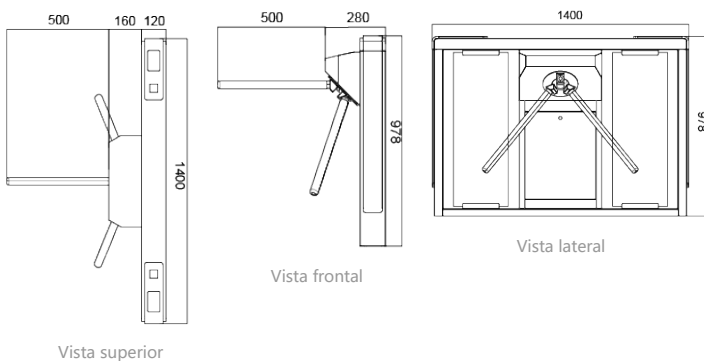

Logo personalizable

